

手动搬运车



Model: BF

技术参数

1KG=2.205LB 1INCH=25.40MM

型号		单位	BF	BF35T
特征	1.3 驾驶方式		手动	手动
	1.5 额定载荷	kg	2500/3000	2500/3000
重量	2.1 自重	kg	63-75	63-75
	3.2 大轮尺寸	mm	Φ200	Φ180
轮子底座	3.3 单轮尺寸	mm	Φ80×93	Φ74×93
	双轮尺寸	mm	Φ80×70	Φ74×70
尺寸	4.4 起升高度	h ₃ (mm)	200	190
	4.15 降低时高度	h ₃ (mm)	85	75
	4.19 总体长度	l ₁ (mm)	1483/1533/1603	1483/1533/1603
	总体高度	h ₁₄ (mm)	1224	1214
	4.22 货叉长度	l ₁ (mm)	1100/1150/1220	1100/1150/1220
	4.25 货叉外宽	b ₂ (mm)	520/550/685	520/550/685
	4.32 轴距中心离地间隙	m ₂ (mm)	40	30
	4.33 通道宽度, 托盘1000x1200(1200跨货叉放置)	A _{st} (mm)	1683/1733/1803	1683/1733/1803
	4.34 通道宽度, 托盘800x1200(1200沿货叉放置)	A _{st} (mm)	1783/1783/1803	1783/1783/1803
	4.35 转弯半径	W _a (mm)	1216/1266/1336	1216/1266/1336

备注: 特殊规格可以按照客户要求制作。

轮子选配



尼龙轮



橡胶轮



PU轮



产品特点

- BF型手动液压搬运车是我公司主力车型之一, 长期以来由于品质表现特别优秀, 成为世界上使用最多的手动搬运类车型之一;
 - 油泵壳体为机械、液压集成一体化设计, 密封设计防漏可靠, 免维护、免装拆、转弯半径小;
 - 货叉下降速度可控、有过载保护、寿命长;
 - 活塞杆导套的大口螺纹联接结构与卡式大轮轴联接的结构是本公司之专利[ZL00216592.9];
 - 三段式控制手柄: 起升、下降、中位;
 - 在转动部位有12个油嘴, 方便维护;
 - 包塑手柄, 带三个控制挡位, 符合人体工程学。
- 选配:
1. 轮子可选配尼龙轮、聚氨酯轮、橡胶轮; 单双轮;
 2. 货叉长度、宽度;
 3. 低放高度;
 4. 千斤顶颜色可选择黑漆、银漆、镀锌。



导套联接结构, 方便维护

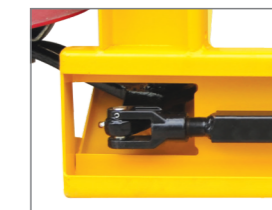

可调式连杆



助退轮加滚套

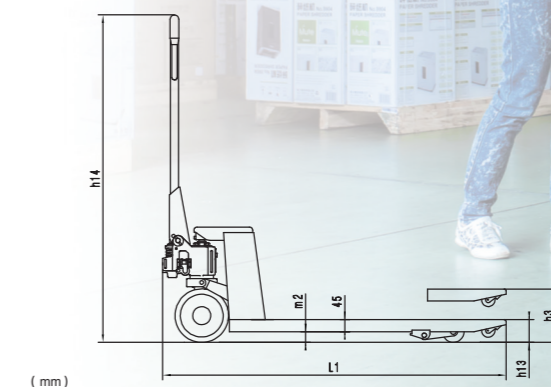
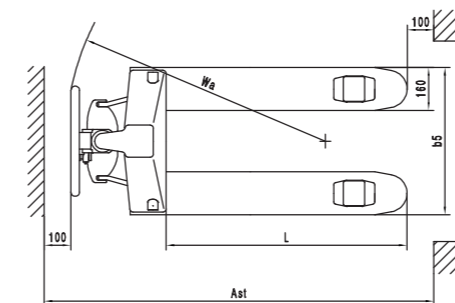

托盘搬运车系列

托盘堆垛车系列

前移式叉车系列

平衡重式叉车系列

窄通道叉车系列

拣选车系列

牵引车和固定平台搬运车

平台车

防爆叉车系列

AGV智能叉车系列