

前移式电动叉车



Model:
CQD15L



产品特点

- 电瓶操作更简便
 - 电瓶的安装有两种方式可供选择：
 - 1.侧面拉出，使电瓶的更换更加方便；
 - 2.电瓶的推出和拉进随门架自动完成，便于日常维护。
 - 可选配
 - LCD显示屏和摄像头。



摄像头和LCD显示屏为可选装置，可以使操作者在高点操作时更加准确到位



门架内部油管线路分布清晰



驱动和转向系统一体化



电瓶自动拉出装置



可选配电池更换小车

技术参数

1KG=2.205LB 1INCH=25.40MM

型号	单位	CQD15L	
1.3 驱动方式		电动	
1.4 驾驶方式		站驾	
1.5 额定载荷	Q(kg)	1500	
1.6 载荷中心距	c(mm)	500	
2.1 自重(带电瓶)	kg	2550/2600/2660/2680/2780	
3.1 轮子		聚氨酯轮	
3.2 轮子尺寸, 前轮	mm	Φ280x100	
3.3 轮子尺寸, 后轮	mm	Φ250x80	
3.5 轮, 前后数量(x=驱动轮)		1x+2/2	
4.1 门架/货叉-前/后倾角	Grad	2.2(货叉)	
4.2 门架缩回时高度	h ₁ (mm)	2090/2340/2590/2240/2640	
4.3 自由提升高度	h ₂ (mm)	0/0/0/1700/2100	
4.4 起升高度	h ₃ (mm)	3000/3500/4000/5000/6200	
4.5 作业时门架最大高度	h ₄ (mm)	3800/4300/4800/5800/7000	
4.7 护顶架高度(驾驶室)	h _e (mm)	2200	
4.19 总体长度	l ₁ (mm)	2360	
4.20 叉面长度	l ₁ (mm)	1290	
4.21 车体宽度	b ₁ /b ₂ (mm)	1020/1020	
4.22 货叉尺寸	s/e/l(mm)	35/100/1070	
4.23 叉架DIN 15 173, 等级/类型A, B		2A	
4.24 叉架宽度	b ₃ (mm)	660	
4.25 货叉外宽	b ₅ (mm)	640	
4.26 支腿内侧宽度	b ₄ (mm)	688	
4.28 前移距离	l ₄ (mm)	560	
4.32 轴距中心离地间隙	m ₂ (mm)	80	
4.33 通道宽度, 托盘1000x1200(1200跨货叉放置)	A ₂ (mm)	2800	
4.34 通道宽度, 托盘800x1200(1200沿货叉放置)	A ₁ (mm)	2850	
4.35 转弯半径	W _a (mm)	1700	
4.37 车体长度	l ₂ (mm)	1800	
5.1 行驶速度, 满载/空载	Km/h	7/7.2	
5.2 提升速度, 满载/空载	m/s	0.2/0.4	
5.3 下降速度, 满载/空载	m/s	0.45/0.38	
5.4 前移速度, 装载/卸载	m/s	0.1	
5.7 爬坡能力, 装载/卸载	%	10	
5.9 加速时间, 装载/卸载	s	5	
6.4 蓄电池电压/额定容量	V/Ah	48/400	
蓄电池尺寸(长×宽×高)	mm	983x404x630	
附加数据	8.2 工作压力	bar	160

门架参数

CQD15L	h ₃ (mm)	3000	3500	4000	5000	6200
最大起升高度	h ₃ (mm)	3000	3500	4000	5000	6200
最大高度承载能力	kg	1500	1300	1200	1000	800
门架缩回时高度	h ₁ (mm)	2090	2340	2590	2240	2640
全自由起升高度	h ₂ (mm)	0	0	0	1700	2100
作业时门架最大高度	h ₄ (mm)	3800	4300	4800	5800	7000

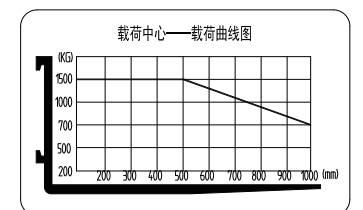
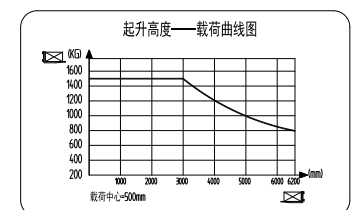
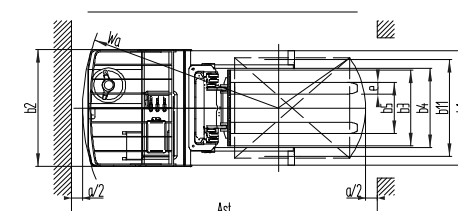
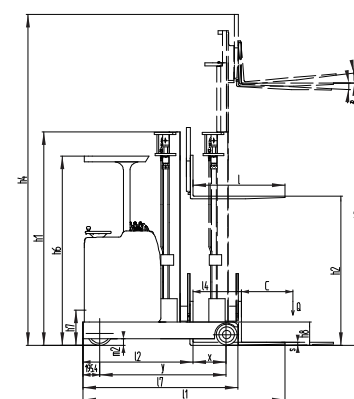

托盘搬运车系列
托盘堆垛车系列
前移式叉车系列
平衡重式叉车系列
窄通道叉车系列
拣选车系列
牵引车和固定平台搬运车
平台车
防爆叉车系列
AGV智能叉车系列